

Powermat 2400 Weinig

Картинка носит ознакомительный характер

DIESE ZEICHNUNG LEGT FERTIGUNGSABLAUF, FUNKTION UND MASSE DER ANLAGE VERBINDLICH FEST UND IST DIESBEZUEGLICH TEIL DER AUFTRAGSBESTÄTIGUNG.



BEZUGSPUNKT IST MASCHINENANSCHLAG UND ANFANG DES MASCHINENTISCHES

X X X

UNTERSTRICHENE MASSE SIND NICHT MASSTABGETREU
ALLE MASSE VERSTEHEN SICH IN MM

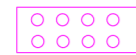

BEDIENPULT

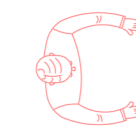

ARBEITSPLATZ / BEDIENUNGSMANN



SICHERHEITSABSCHRÄNKUNG

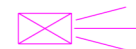

SICHERHEITSLICHTSCHRÄNKEN

BAUSEITIGE LEISTUNGEN:

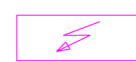

ELEKTRISCHER ANSCHLUSS 400 V 50 HZ
3 PH PE (⊕)

Unsere Vorgabe für den Kunden ist die Leistung, die am Ende der Zuleitung zur Verfügung stehen muß. Die Auslegung der Vorsicherung wird in aller Regel vom Kunden in Abstimmung mit dem E-werk festgelegt. Es sind Einflußgrößen wie Kabellängen, Kabelquerschnitt, Kabelwerkstoff, Sicherheitsreserven für Erweiterungen, usw. zu berücksichtigen



DRUCKLUFT-ANSCHLUSS, BETRIEBSDRUCK 6 BAR

HOLZTOLERANZEN SIEHE PROJEKTDATEN.
BODENUNEVENHEIT MAX. +/- 35 MM AUF 10 METER
FUNDAMENTE, PLATTFORMEN, GERÜESTE, SCHUTZGITTER, KABELKANAELE
ABFALLBESEITIGUNG UND VERSETZEN VON EVENTL. STÖRENDE
PFEILERN, TÜRERN, OEFFNUNGEN USW.

LACKIERUNGEN

MASCHINEN, GERÄTE	RAL 7035 GRAU
BEWEGLICHE TEILE	RAL 7016 ANTHRAZIT
SCHALTSCHRÄNKE, PULTE	RAL 7035 GRAU
SICHERHEITSABSCHRÄNKUNGEN	RAL 7016 ANTHRAZIT

POS		MOTOR- STÄRKE KW	PRESSLUFT- VERBRAUCH NL/MIN
1	FLACHMAGAZIN MIT 4 W-BESCHLEUNIGER	3,0 + 0,75	70
200	POWERMAT 2400	ca.140	20

Gesamt: ca.144 KW ca. 90 NL/MIN

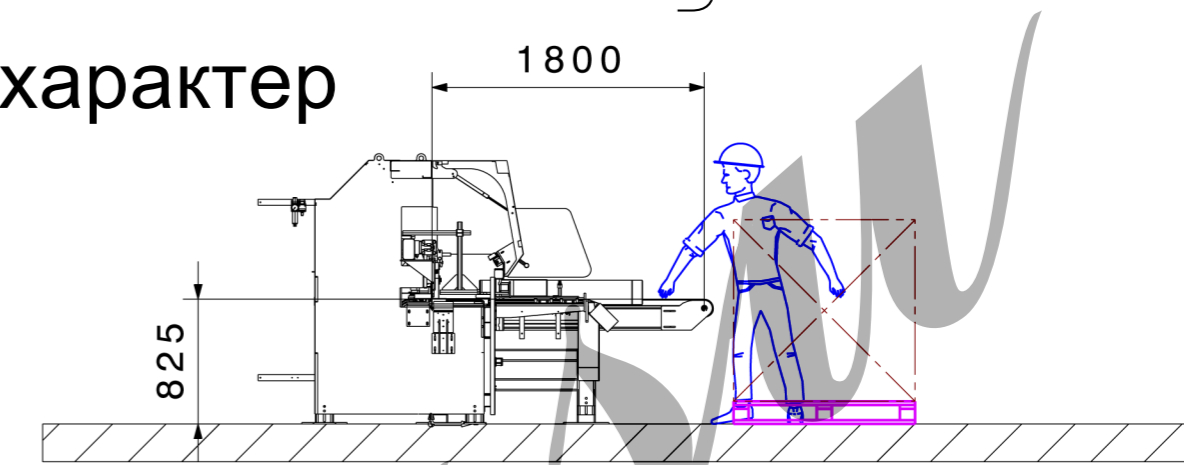

SECTION A - A

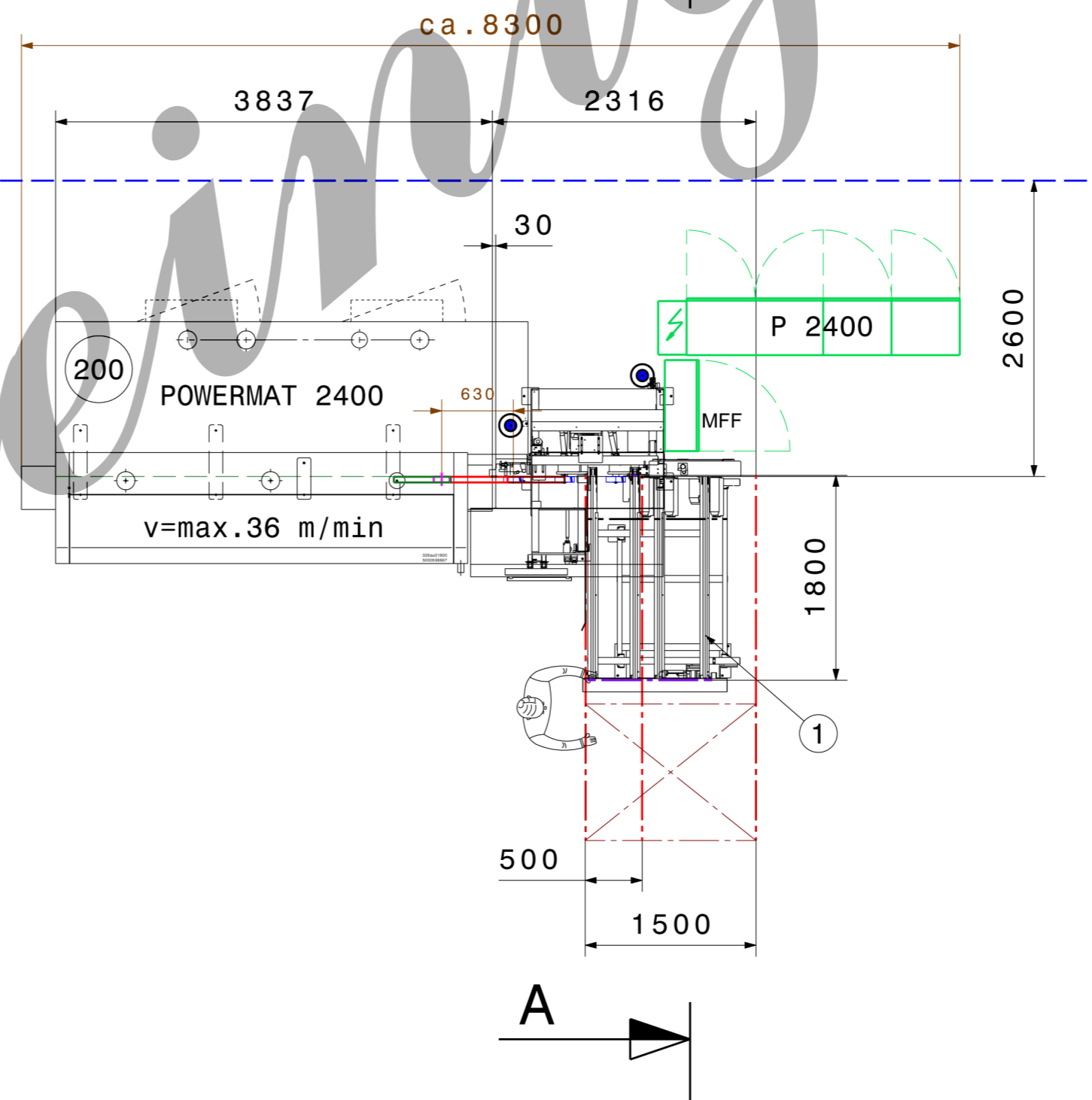

ROHHOLZ - EINZELTEILE

LAENGE	MIN - MAX	500 - 1500	MM
BREITE	MIN - MAX	55 - 200	MM
DICKE	MIN - MAX	12 - 60	MM



WEINIG

Технический центр Weinig Санкт-Петербург
Петровский пр., д. 22, +7 (812) 643-00-43, et@weinig.su